

ИНСТИТУТ ОБЩЕСТВЕННЫХ НАУК при ЦК КПСС

АЛИЕВ Р.Ш.-А.

ОТ ВНЕШНЕЙ ПОЛИТИКИ К ВСЕМИРНЫМ ОТНОШЕНИЯМ

(Материалы для дискуссии)

**(Для преподавателей кафедры мировой политики
и глобальных проблем)**

Москва 1989

Любая наука, отражая ту или иную область действительности, описывает ее с помощью определенной системы понятий. Следует признать, что в сфере знаний о внешней политике и международных отношениях понятийный аппарат находится в стадии формирования. Многие исследователи постоянно сталкиваются с тем, что одни и те же термины выражают различные понятия, а одно понятие может быть выражено различными терминами. С выходом в свет ряда работ по данной проблематике как в СССР, так и за рубежом определились лишь различия в подходах, толкованиях тех или иных понятий, в том числе таких ключевых, как "внешняя политика" и "международные отношения". Это, видимо, естественно в процессе выделения данной сферы знания в самостоятельную научную дисциплину.

Предлагаемые автором определения понятий и анализ их взаимосвязей, призванных в общей форме отразить содержание курса "Всемирные отношения и глобальные проблемы", представляют собой одну из концепций, существующую наряду с другими. Рамки данной лекции не позволяют подробно останавливаться на анализе взглядов и подходов иных теоретических школ и направлений, вынуждая одновременно автора излагать и свои собственные представления в тезисной форме, без развернутой аргументации и доказательств.

I. Политика, внешняя политика, ее субъекты или акторы^х

В.И. Ленин писал: "Политика есть отношения между классами", подчеркивая, что ее сферой является отношение "всех классов и слоев к государству и правительству, область взаимоотношений между всеми классами"; "политика есть отношение между нациями, классами и пр. (курс. - В.И. Ленина)"¹⁾.

х) Актор - политологический термин для обозначения любого участника внешнеполитического процесса. В международном праве чаще в этом смысле употребляется термин - субъект.

1) Ленин В.И. Полн. собр. соч., Т.43.-С.72; -Т.6.-С.79; -Т.49, С.369.

Из этих определений вытекает ряд важных моментов. Субъектами политики являются классы и нации. Обратим внимание: В.И. Ленин не говорит о субъектности государства; у него речь идет об отношении субъекта (классов, наций) к государству. Важно также и то, что в качестве субъектов политики упоминаются "нации". В.И. Ленин, как представляется, учитывал два момента: во-первых, даже у противоположных классов временно или частично могут совпадать интересы во внутренней и внешней политике, когда, например, происходит объединение всех классов в борьбе против агрессии внешних сил; в еще большей степени замечание Ленина становится актуальным в наше время, в условиях ядерной эпохи, когда общечеловеческие ценности, и главная из них - выживание человеческой цивилизации, приобретают верховенство над классовыми интересами. Во-вторых, даже когда исчезнут государства, отношения между нациями сохраняется, а "отношения" и есть политика, и не случайно В.И. Ленин выделит курсивом это слово.

Как известно из марксистской науки, "политика" вообще начинается с момента образования классов, а внешняя политика - по мере созревания объективных потребностей классового общества вступить во взаимоотношения с внешним миром. В качестве важнейшего объективного фактора внутри обществ выступает определенный, но не любой, уровень экономики, позволяющий производить излишки продукции. Наличие таких "излишков" порождает заинтересованность в их обмене на международной арене, что становится возможным на определенном историческом этапе в результате неравномерного и разнотипного характера мирового производства (внешний объективный фактор).

Однако, чтобы эти объективные потребности, вызванные экономическим развитием стран, реализовались во взаимодействии, они должны пройти этап субъективизации, т.е. стать осознанными общественными силами: другими словами, принять форму интереса. Поэтому интерес - это субъективная форма выражения объективных потребностей общества. Но сам по себе интерес не воплощается в политике. Политика начинается то-

гда, когда интерес трансформируется в цель. Общее между интересом и целью заключается в том, что и то и другое отражают объективную потребность общества, различие же коренится в том, что первое осознается, а второе предполагает субъективную деятельность через институциональные механизмы общества или государства. Отсюда цель — это интерес в действии. Следовательно, внешняя цель выступает в качестве закона, детерминирующего характер деятельности и способ действия субъекта на мировой арене. Таким образом, цель воплощается в категории "деятельности", которая в свою очередь описывается цепочкой терминов "действие" "влияние", "взаимодействие", "объем отношений", "активность"¹⁾.

Исходя из изложенного, определим внешнюю политику как сознательную деятельность классов и наций, направленную на достижение поставленных ими целей в области международных отношений, т.е. на изменение объективной системы международных отношений в соответствии с их социальными и национальными интересами. Подчеркнем, что деятельность эта реализуется не только через государственный аппарат, но и через многие другие каналы политического и экономического механизма того или иного общества.

Приведенная формулировка освобождает нас от жесткого замкновения на государстве как единственном или, по крайней мере, "монопольном" центре внешней политики. Напомним, что в современных обществах, помимо господствующих классов, соорганизованных в государство, существуют оппозиционные силы, которые также являются субъектами внешней политики. Для ее осуществления они обладают собственными организациями (партии, профсоюзы, объединения и т.д.). Надо также иметь в виду, что и для правящего класса государство не является единственным институтом реализации целей. У монополий, к примеру, существует немало организаций, через которые они осуществляют свою деятельность, особенно в тех случаях, когда у них возникают противоречия с государством.

1) Сопределение данных терминов даны автором в монографии "Внешняя политика Японии в 70-х — начале 80-х годов (Теория и практика)", М., 1986. — СС. 165-167.

2. Переход от внешней политики к международным отношениям

Понятие "политика" не тождественно понятию "отношения". С философско-логической точки зрения в высказывании "политика есть отношение" громадную роль между субъектом (политика) и предикатом (отношение) играет связка "есть". Она означает не равенство (политика \neq отношение), иначе субъект и предикат - "чистое" тождество, т.е. отсутствие определения; она означает развитие, превращение субъективного в объективное. По философскому определению, отношение - объективно и универсально. Объективизация субъективного, или превращение политики в отношения происходит в процессе реализации внешнеполитической деятельности субъекта политики, который, врываясь в "отношения" (в политическое пространство), как бы отрывает от себя квант энергии в виде какой-либо внешнеполитической акции-действия. В результате квант-действие в момент отрыва от его носителя-субъекта теряет свои субъективные начала и приобретает объективные качества, т.е. выступает уже в качестве объективного фактора международных отношений. Совершенно естественно, что этот процесс взаимобратим: сами отношения, осознанные субъектом, становятся фактором политики. Разница только в том, что процесс обратимости происходит на другом сущностном уровне: в первом случае "работает" цепочка: политика - деятельность - отношения, во втором - отношения - осознание - политика. В этом суть диалектического кругооборота.

Говоря об "обратном" ходе, важно выделить второе звено - сознание или точнее осознание субъектом реальностей поля "отношение", в котором громадную роль играют четкие представления о месте и роли собственного государства в мире, о соотношении мировых сил¹⁾, о тенденциях противоборства и сотрудничества в системе международных отношений. Фактически именно в этом звене происходит верификация эффективности собственной внешней политики. Насколько важен момент осознания

1) Определение понятий силы и мощи государства даны автором в статье "Мощь государства и глобальное соотношение сил" в кн.: "Государство и общество". - М., 1985. - С.171-181.

международных реалий свидетельствует тот факт, что он исследуется самостоятельной политологической дисциплиной - имиджологией¹⁾.

Существует несколько подходов к определению международных отношений. Большинство международников в качестве критерия отнесения отношений к международным берут пересечение государственных границ людьми, товарами, идеями. Принцип "границы" присущ, например, Г.И. Тункину, М. Мерло, Р. Мэйерсу и др. Так, первый определяет международные отношения "как охватывающие все отношения, выходящие за границу государств".

Такой подход вызывает сомнения. Как в таком случае оценивать внешнеполитическую речь, произнесенную с трибуны, допустим, парламента, вызвавшую реакцию международного сообщества и, тем самым, ставшую элементом международных отношений? Или, казалось бы, такое внутреннее дело как процесс перестройки в Советском Союзе, которая оказывает значительно большее воздействие на международные отношения, чем какая-либо акция, проведенная за границей или предназначенная на за границу?

Иной подход заложен в определении международных отношений, данной в фундаментальной трехтомной монографии. Оно сводится к тому, что "международные отношения - совокупность экономических, политических, идеологических, правовых, дипломатических, военных связей и взаимоотношений между народами, между государствами и системами государств, между основными социальными, экономическими и политическими силами и организациями, действующими на мировой арене"²⁾. Хотя данное определение и громоздкое, но оно обладает рядом достоинств, в частности, позволяет под "мировой ареной" иметь в виду отношения не только за рамками государственных границ, но и внутри этих границ.

1) Об этом см.: D. Frei. *Perceived Images. U.S. and Soviet Assumptions and Perceptions in Disarmament*. Rowman and Allenheld, 1986.

2) Международные отношения после второй мировой войны. М., 1962. - Т. I. - С. XXVI.

На это указывает и дополнение к данному определению (оно принадлежит академику Н.Н.Иноземцеву). После слов "на мировой арене" добавлено - "т.е. между народами в самом широком смысле этого слова"¹). В этом определении подчеркнута также, что международные отношения - это сфера внешнеполитической деятельности как господствующих классов, вооруженных средствами воздействия (в первую очередь через механизм государства, но не только), так и международных политических и экономических организаций (например, ООН, СЭВ, Общий рынок). Естественно, что борьба рабочего класса на международной арене, не санкционированная государством, также является актом внешнеполитического действия.

3. Проблема базиса и надстройки в теории международных отношений

Общее, а потому и абстрактное определение понятия "международные отношения", данное академиком Н.Н.Иноземцевым, требует конкретизации, поскольку в нем, во-первых, не отражено деление мира на две политико-экономические системы, а во-вторых, не выявлен характер взаимоотношений между экономикой и политикой, или базисом и надстройкой.

Что касается первой проблемы, то большинство теоретиков единодушны в своих выводах о специфических различиях между системой капиталистических отношений и системой социалистических международных отношений. Здесь необходимо только предостеречь от соблазна "объединить" эти системы через термин "общие или всеобщие международные отношения", т.к. он возвратил бы нас к исходному понятию академика Н.Н.Иноземцева, который был необходим для решения других задач (проблемы субъектов и внешнеполитических "полей"). Для "объединения" двух систем понадобится иной термин с конкретным понятийным содержанием.

Но прежде следует вернуться к проблеме базиса и надстройки. Надо признать, что тема это непростая. Некоторые

¹) Иноземцев Н.Н. Ленинский курс международной политики КПСС. М., 1978. - С.11.

ученые вообще подвергают сомнению правомочность постановки такой проблемы, поскольку, по их мнению, вся система международных отношений являет собой надстроечный уровень. К такому подходу тяготеют ученые, предпочитающие сводить экономику к экономической (внешнеэкономической) политике. А отсюда полшага до признания международных экономических отношений как отношений надстроечного порядка. Наконец, другие пытаются обойти эту проблему путем замены политико-экономических категорий терминологией системного подхода (часть-целое, система-среда и т.д.) или посредством смешения категорий различных общественных дисциплин.

Избегая в данном случае оценок указанных точек зрения, отметим, что автор исходит из иных представлений, полагая, что международные отношения отражают и воспроизводят базисные и надстроечные структуры, присущие современным обществам.

Базисом всемирных отношений является мировое хозяйство, которое представляет собой совокупность национальных экономик, т.е. национальные производительные силы и производственные отношения внутри и вне страны. Последние проявляют себя в форме международных экономических отношений (МЭО). Надстройкой всемирных отношений являются мировые политические отношения, включающие в себя политические системы и политические отношения внутри и вне страны. Последние обнаруживают себя в виде международных политических отношений (МПО).

Обратимся теперь к модели, отражающую, на наш взгляд, нынешнюю структуру международных отношений, которую обозначим, как состояние 0.

Всемирные политические отношения

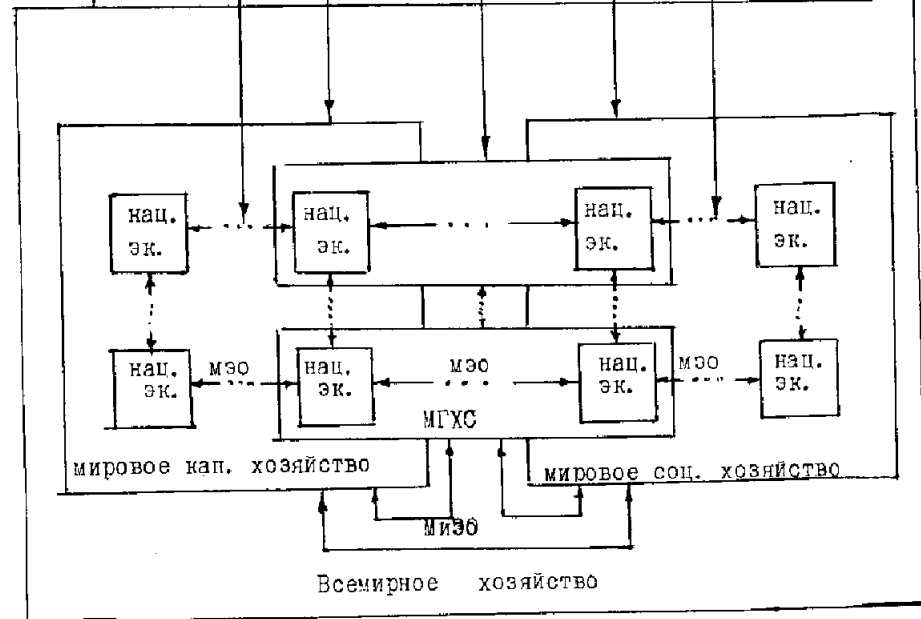
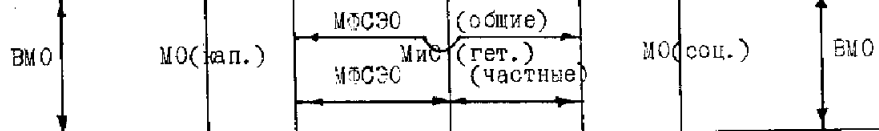
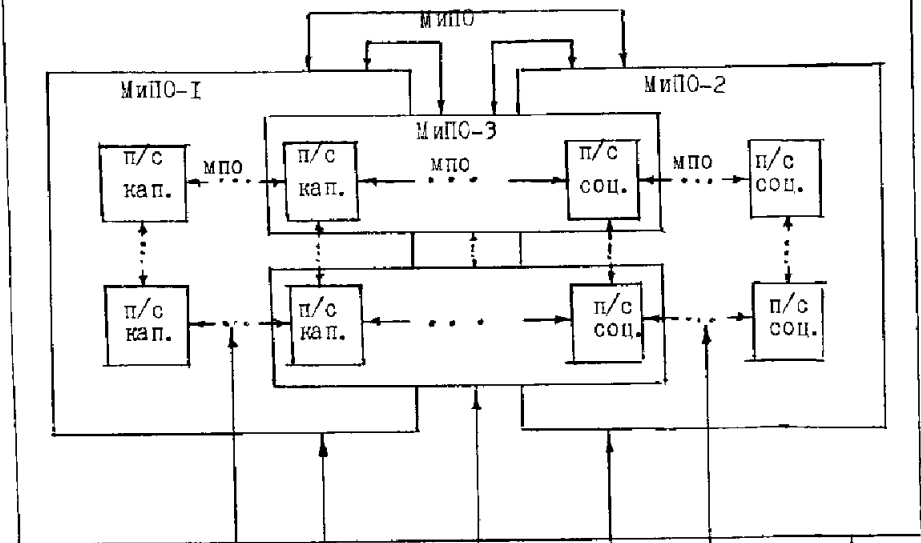

Примечания к модели-схеме

- п/с кап. - капиталистическая политсистема
 п/с соц. - социалистическая политсистема
 (...) - символ множественности
 (---) - символ взаимодействия
 $\overline{п/с1} \dots \overline{п/с2}$ - международные политические отношения (мпо)

МиПО - мировые политические отношения

- МиПО-1 (кап.-гом.) - мировые политические отношения
 капиталистической политсистемы } гомоген-
 МиПО-2 (соц.-гом.) - мировые политические отношения
 социалистической политсистемы } ные
 МиПО-3 (гетер.) - мировые политические отношения
 между двумя политсистемами } гетеро-
 генные
 $\overline{Нац.}$ \dots $\overline{Нац.}$
 $\overline{Эк.}$ \dots $\overline{Эк.}$ - международные экономические
 отношения

МиЭО - мировые экономические отношения

- мировое капиталистическое хозяйство } гомогенные
 мировое социалистическое хозяйство }
 мировые гетерогенные хозяйственные связи (МГХС)

МО - международные отношения

- МО (кап) - международные отношения капиталистического мира
 МО (соц) - международные отношения социалистического мира

МиО - мировые отношения

- МиО (кап) - мировые капиталистические отношения } гомогенные
 МиО (соц) - мировые социалистические отношения }
 МиО (гет) - мировые гетерогенные отношения

ВМО - всемирные отношения

МФСЭО - информационные социально-экономические отношения

- а) общие
 б) частные

II

На схеме обозначены термины "всемирные политические отношения" и "всемирное хозяйство". Их взаимодействие означало бы "всемирные отношения" (ВМО). Предположительность здесь не случайна, поскольку по мнению автора, на данном историческом отрезке времени, видимо, рано говорить о существовании всемирных политических отношений или всемирного хозяйства. Можно отметить только намечающуюся тенденцию в этом процессе. Это - будущее мирового сообщества.

На схеме указан также тип отношений, обозначенный термином "межформационные социально-экономические отношения" (МЭСЭО). Данная тема требует специального изложения. Здесь же она упоминается для фиксации наличия таковых.

Теперь прокомментируем нашу модель. Она, хотя и в несколько усложненной форме отражает, как представляется, реальную структуру всемирной системы отношений. Причем каждому структурообразующему элементу базиса соответствует определенный элемент в надстройке. Их функционирование, обозначенное векторами, проявляет себя через поля-отношения, каждый из которых имеет свой понятийный термин. Отношения (как родовое понятие) делятся, во-первых, на типы - капиталистические, социалистические, межформационные (гетерогенные); во-вторых, на виды - политические и экономические, которые в свою очередь подразделяются на подвиды: политические - на дипломатические, идеологические, военные, геостратегические, культурологические и т.д., а экономические - на торговые, валютно-финансовые (кредитные), инвестиционные, научно-технические и т.д. (Последние на схеме не обозначены, т.к. для целей нашего исследования они несущественны).

Виды отношений определяются законами соответствия базиса и надстройки; типы отношений - законами классовой борьбы. Пересечения видов и типов отношений образуют политико-экономические пространства - всемирные, мировые и международные отношения. Если идти от более широких понятий к более узким, то мы получим следующие поля отношений. Можно предположить, что взаимодействие всемирного хозяйства с всемирными политическими отношениями означал бы всемирные отношения.

На практике существуют два хозяйства: мировое капиталистическое и мировое социалистическое хозяйство. Взаимодействии между ними обозначены термином мировые экономические отношения. Аналогичное явление в надстройке: взаимодействие двух мировых политических систем дает на "выходе" мировые политические отношения.

Взаимодействие же каждой из систем по вертикали формирует два типа международных отношений: международные отношения капиталистического мира и международные отношения социалистического мира.

Пересечение всех четырех блоков - полей отношений как по вертикали, так и по горизонтали правомерно определить как межформационные социально-экономические отношения, которые являют собой и базис и надстройку.

Предложенная схема-модель отражает нынешнюю ситуацию в системе международных отношений. Естественно, должен возникнуть вопрос: а какова перспектива развития системы международных отношений?

В краткой форме выскажем свои соображения на этот счет.

4. От международных отношений к всемирным отношениям

Для начала напомним открытый В.И. Лениным мировой закон: "Развитие и учащение всяческих сношений между нациями, ломка национальных перегородок, создание интернационального единства капитала, экономической жизни вообще, политики, науки и т.д. - суть мировой закон капитализма, характерный для зрелой стадии этой формации"¹⁾. В результате развитие капитализма "идет в направлении к одному единственному тресту, всемирному, поглощающему все без исключения предприятия и все без исключения государства"²⁾.

То есть суть мирового закона капитализма - ломка национальных границ; ведущая через интернационализацию к интеграции мирового хозяйства. В.И. Ленин, правда, предполагал, что прежде, чем это произойдет, "капитализм превратится в свою

1) Ленин В.И. Полн. собр. соч., - Т. 24, - С. 124.

2) Ленин В.И. Там же, Т. 27, - С. 98.

противоположность"¹⁾, т.е. в социализм. Возможно и так, но может быть и иначе. Главное, что при такой перспективе государству уготовлено постепенное отмирание. Оно обречено как в силу внутреннего развития общества, так и в силу законов международного развития. К последним относятся всемирное разделение труда, высокий уровень международного обобществления производства в глобальном масштабе, интенсификация экономических взаимоотношений и взаимосвязей всех стран, независимо от их принадлежности к политическим системам. Это - из сферы базиса. Интернационализация в надстройке означает углубление и развитие связей между народами и обществами, обмен культурными ценностями. На эту тенденцию с особой силой влияет проблема выживаемости человеческой цивилизации, создавая предпосылки для формирования планетарного сознания. В определении Г.Х.Шахназарова, "интернационализация - это процесс сближения наций, которое достигается усилением взаимозависимости всех стран, постепенным формированием единой экономической и культурной структуры мирового сообщества"²⁾.

Необходимо подчеркнуть, что пока "запевалой" в этом процессе является не социализм, а капитализм. Границы в западном мире изживают свое первоначальное назначение, которое, однако, сохраняется внутри социалистической системы.

Вопрос о границах - это вопрос не столько политический, сколько экономический. Он будет решаться прежде всего по мере экономического продвижения социалистических обществ. Но на решение этого вопроса может оказать не меньшее воздействие "внешний фактор" - втягивание социалистических экономик во всемирное хозяйство, размывающее границы в межформационном общении и утверждающее тенденцию к формированию мирового сообщества.

Проф. Г.И.Тункин считает: "Лишь с исчезновением государств и превращением человечества в единое коммунистическое общество исчезнут международные отношения и международная

1) Ленин В.И. Полн. собр. соч., - Т.27. - С.98.

2) Шахназаров Г. Интернационализация - истоки, содержание, ступени развития / Мировая экономика и международные отношения. - 1986. - № 5. - С.23.

система"1). В этой цитате для нас важно то, что ученый констатирует примечательный вывод: на смену международным отношениям идет "общество". В этом контексте становится понятной вызвавшая в свое время споры формулировка Г.Х.Шахназарова о том, что международные отношения предстанут "как совокупность интеграционных связей, формирующих человеческое общество"2).

Что является главной движущей силой, обрекающей государство на отмирание в системе нынешних международных отношений? Такой силой является противоречие между базисом и надстройкой всемирных международных отношений, проявляющихся в форме несоответствия между процессом обобществления средств производства в международном масштабе с системой международных политических отношений. С одной стороны, интернационализация, интеграция размывает границы, ломает их перегородки, с другой – происходит укрепление государственности, национальных границ, особенно в странах социализма и отчасти в странах развивающегося мира. Экономика сближает нации, развивает общение и связи между народами; политика разделяет их, вызывает антагонизмы и столкновения между ними. В концентрированной форме последняя воплощается в борьбе между капитализмом и социализмом. Их взаимодействие составляет центральную ось мирового исторического процесса, источник развития и продвижения мировой экономики к реальному всемирному хозяйству. Процесс этот, конечно же, длителен и многоэтапен.

При всем этом, необходимо учитывать и такое, новое, явление: на стыке между политикой и экономикой, безотносительно к их классовым корням, возникла группа глобальных проблем общечеловеческого значения. Это – проблемы экологии, продовольствия, демографии, энерго-сырьевые проблемы. Указанные проблемы не могут решаться на национально-государственном уровне; требуется объединение усилий всех госу-

1) Тункин Г.И. Право и сила в международной системе. М., 1983, – С.23.

2) Шахназаров Г.Х. Грядущий миропорядок. М., 1981. – С.19.

дарств, всех субъектов международных отношений. И здесь громадную роль должны играть международные организации, начиная с ООН. Наличие общечеловеческих проблем и процесс их разрешения также работает на сближение государств, содействуя формированию мирового сообщества.

Теперь проследим в самых общих чертах, какие структурные изменения будут происходить в международных отношениях на пути их развития в сторону всемирных отношений. Для удобства восприятия построим пирамиду в виде "елки", которая должна отразить динамику изменений через различные структурные состояния отношений.

Пирамида (ёлка) развития международных отношений



Состояние X

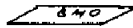

Состояние 4

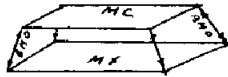

Состояние 3

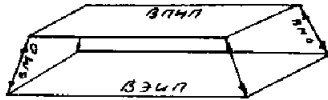

Состояние 2

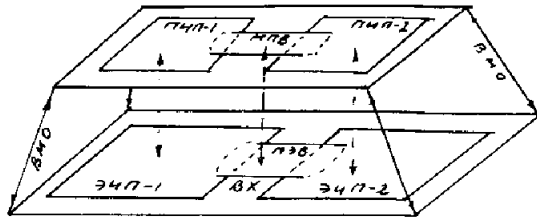

Состояние I



Состояние 0

Примечание

ВМО - всемирные отношения

МС - мировое сообщество

МХ - мировое хозяйство

ВПИП - всемирное политическое интеграционное поле

ВЭИП - всемирное экономическое интеграционное поле

ПИП - политические интеграционные поле (I - капиталистическое; 2 - социалистическое)

ЭИП - экономическое интеграционное поле (I - кап.; 2 - соц.)

МПВ - межинтеграционное политическое взаимодействие

МЭВ - межинтеграционное экономическое взаимодействие

ВПО - всемирные политические отношения

ВХ - всемирное хозяйство

На нашей модели (Состояние 0) наверху обозначены всемирные политические отношения, внизу - всемирное хозяйство. В действительности ни того, ни другого, как уже говорилось, в полном объеме не существует. Только разрешение противоречий в каждом из четырех блоков должно подводить к указанным состояниям. Между самими блоками существует два типа противоречий: один относится к социальным противоречиям, другой - связан с противоречиями между базисом и надстройкой.

Противоречие между социализмом и капитализмом проявляется на двух уровнях: на уровне мировых политических отношений и на уровне мировых хозяйств.

Противоречия между базисом и надстройкой обнаруживают себя во взаимодействии мировых политических отношений с мировыми хозяйствами в каждой из систем.

Разрешение всех классов противоречий подчиняется как общим законам развития обществ и среди них главному - закону соответствия базиса и надстройки, так и специфическим законам, имеющим свой "радиус действия", ограниченный экономическими и политическими пространствами каждой из мировых систем.

Разрешение противоречий на первоначальной стадии внутри каждого блока должны вести к исчезновению, отмиранию подблоков национальных экономик и МЭО, порождая взамен экономические интеграционные поля как в системе социализма, так и в системе капитализма, взаимоотношения между кото-

рыми обозначены новым термином - межинтеграционное экономическое взаимодействие. Аналогичные интеграционные процессы последуют через некоторое время и в надстройке. В результате возникнут "просто" интеграционные связи в рамках политических и экономических отношений в каждом из миров, их взаимодействие на основе закона базиса и надстройки, а также взаимодействие между самими мирами, что адекватно межформационным отношениям (=Состоянию 1).

Следующий этап исторического развития, отрицающий предыдущий, будет связан с тем, что взаимодействие капиталистического и социалистического интеграционных полей приведет к их "слиянию", сращиванию и к образованию единого всемирного хозяйства или всемирного экономического интеграционного поля (ВЭИП) в базисе, а взаимодействие мировых политических интеграционных полей подведет к соединению их в одно единое всемирное политическое поле (=Состояние 2)¹⁾.

Специфика этого этапа заключается в том, что становление всемирного экономического интеграционного поля и всемирного политического интеграционного поля одновременно будет означать отрицание этих полей в пользу мирового хозяйства и мирового сообщества (=Состоянию 3), последующее развитие которых приведет к формированию новой человеческой формации, т.е. сообществу с всемирными отношениями.

Естественно, становление всемирной формации, сопровождающееся отмиранием государств, ломкой национальных границ, ассимиляцией наций - процесс длительный и крайне неравномерный. В различных системах наблюдаются различные темпы развития этого процесса, причем в капиталистической они выше, чем в социалистической.

В этой связи возникает вопрос, связанный с одной "аксиомой" - отмирание государства возможно только через социализм. Только ли? А нельзя ли предположить возможность отмирания государств одновременно и "через" социализм и "через" капитализм? Представляется, что такой вариант также не ис-

1) Динамику развития надстройки через категории "международный порядок" и "мировой порядок" с использованием метода системного анализа удачно, на наш взгляд, осуществил советский политолог Ю.М.Батулин в кн.: "Международный порядок: политико-правовые аспекты" (под ред. Г.Х.Шахназарова. - М., 1986), гл.2, 14.

ключен, хотя подобное утверждение требует специального анализа. В контексте научного решения данной проблемы крайне необходимым является анализ соотношения внутренних и внешних факторов, влияющих на трансформацию государства в обществе, а нынешних международных отношений - в мировое сообщество. В принципе концепция "международного порядка", разрабатываемая Г.Х.Шахназаровым и его учениками, продуктивно работает на становление нового мирового порядка. Но эта концепция, делающая упор на надстрочные звенья, должна быть подкреплена исследованиями базисных отношений на международной арене, в конечном счете предопределяющих неизбежность отмирания межгосударственных отношений и становления единой всемирной формации.

Алиев Р.Ш.-А.
От внешней политики к всемирным отношениям
(Материалы для дискуссии)
на русском языке

Разрешено в печать 27.02.89

Заказ 369 тираж 50 экз., объем I а.л.
формат 60x84/16

Отпечатано в ПМБ Института
общественных наук